

220-240V a.c. 50/60Hz 4W-150W
11W-25W CFL Dimmable (Max. 4x)
4W-25W LED Dimmable (Max. 4x)

1004P (weiß&schwarz)
1004AP (transparent)

FIG. 1

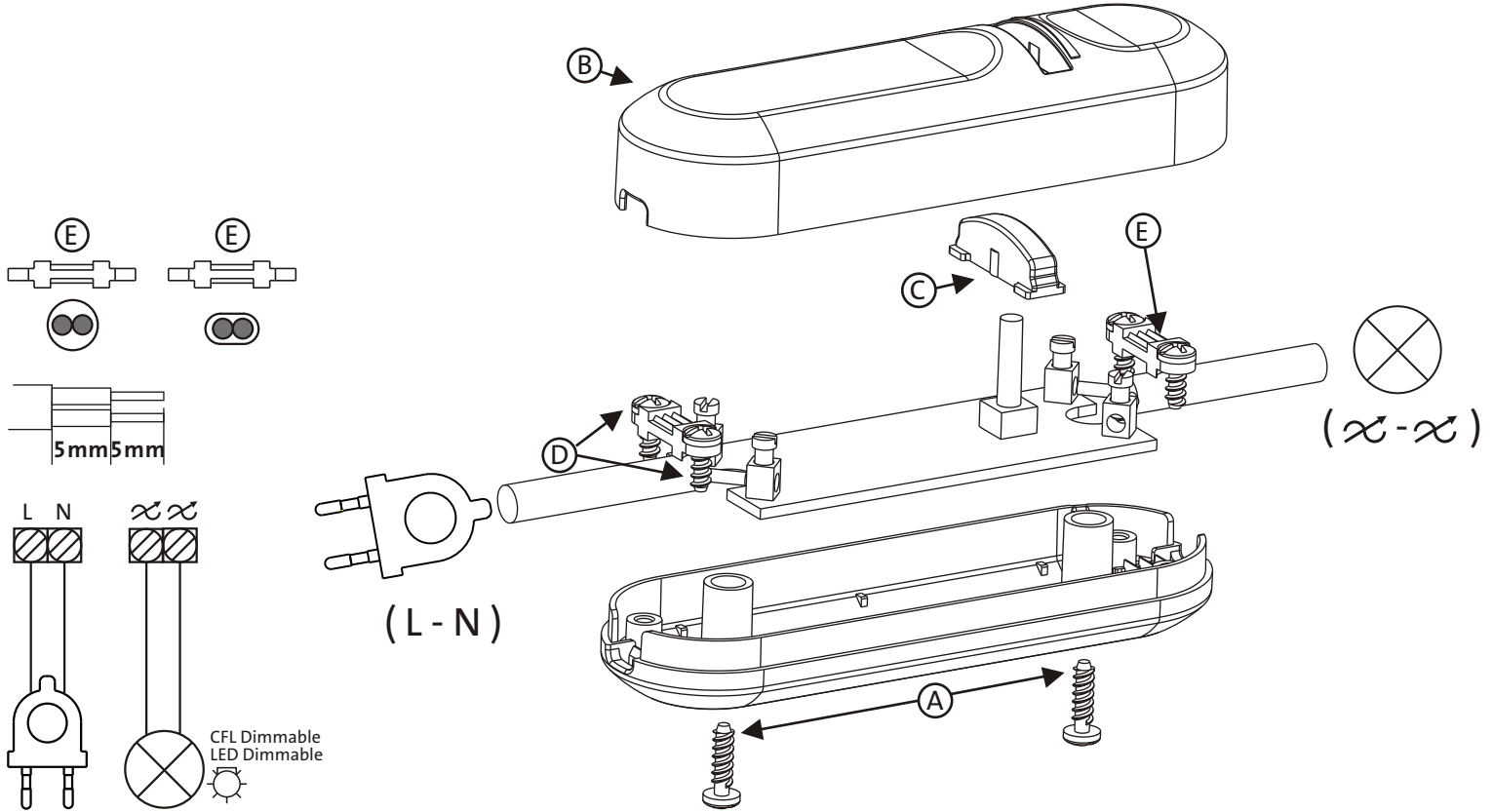

(D) MONTAGEANLEITUNG (FIG. 1)
Die Gehäuseschrauben entfernen. Den Deckel B und den Druckknopf C abnehmen. Die Schrauben D der Zugentlastung E abschrauben. Das Kabel (gemäß Zeichnung oben) absolieren und an die Klemmen primärseitig L und N der Platine anschließen. Das Lampenkabel an die gekennzeichneten Klemmen ∞ der Platine sekundär anschließen. Den Zugentlaster E zusammenbauen indem man die Schrauben D verwendet. Den Deckel B und den Druckknopf C, zusammenbauen, indem man die Schrauben A anzieht.

GEBRAUCHSANWEISUNG
Funktionsweise Ein- und ausschalten: schnelles drücken (unter einer Sekunde)
Dimmen dunkel-hell: Lange drücken (Umkehrung der Dimmrichtung bei Loslassen und erneutem Drücken)
Der Dimmer besitzt eine Memory - Funktion und speichert die zuletzt benutzte Einstellung.
Permanenter Helligkeitsspeicher, auch bei Abschaltung durch geschaltete Steckdose.
Beim Anschalten geht der Dimmer zunächst auf maximale Helligkeit, um die Zündung einer Entladungslampe zu ermöglichen, und dann auf den zuletzt gespeicherten Wert.

TECHNISCHE DATEN

- Für 230V Leuchtmittel
- Dimmbare LED- und CFL
- Geeignet für H03VVH2x0,75mm²
- Überspannungsschutz: 2,5kV
- Eingebaute, nicht austauschbare Sicherung: T1,6AH 250V~
- Schutzklasse II

(F) INSTRUCTIONS DE MONTAGE (FIG. 1)
Dévisser les vis de fermeture A. Oter le couvercle B et le bouton C. Dévisser le vis D du plot de serrable E. Denuder le cable en respectant les cotes indiquées. Relier le cable d'alimentation aux bornes L et N de la carte électronique. Relier le cable de la lampe aux plots identifiés par le symbole ∞ de la carte électronique. Assembler le plot de serrable E à l'aide de la vis D. Assembler le couvercle B et le bouton C, en vissant les vis A

MODE DE EMPLOI
Marche e arrêt: Impulsion rapide (inferiore a 1 sec.)
Ajustment min. - max: Pression continue (inversion de réglage de la luminosité pour chaque relâchement et pression suivante)
Mise en memoires derniers réglages. A chaque mise en route le sens de regulation s'inverse. Il tient en mémoire le dernier dimming, même en cas d'arrêt de la prise électrique contrôlée. Pendant l'allumage de la lampe, pour faciliter son amorçage, le dimmer doit être réglé à la valeur maximale et puis il revient à la valeur mémorisée.

SPECIFICATIONS TECHNIQUES

- Pour lampes 230V
- LED- et CFL dimmable
- Convient pour H03VVH2x0,75mm²
- Overspanningsbeveiliging: 2,5kV
- Fusible intégré non remplaçable: T1,6AH 250V ~
- Beschermingsklasse II

(NL) MONTAGE INSTRUCTIE (FIG. 1)
Draai de schroeven A van de behuizing los. Neem afdekkap B en drukknop C van de behuizing af. Draai de schroeven D van de trekontlastingen E los. Strip en monteer de kabels volgens schema boven. De kabel met de stekker volgens schema aansluiten op L en N. De kabel van de lamp aansluiten op ∞ en zet de trekontlastingen weer vast met schroeven D, zodat de kabel niet meer los kan. Zet de drukknop C en afdekkap B weer op de behuizing. Draai de schroeven A weer vast, zodat de behuizing weer gesloten is.

GEBRUIKSAANWIJZING
Aan/Uit schakelen: 1x kort drukken (minder dan 1 seconde)
Dimmen Min/Max: Indrukken en vasthouden tot gewenste stand bereikt is.
Bij loslaten en opnieuw indrukken zal de dimrichting wijzigen.
Geheugen: De laatstgekozen stand wordt door de dimmer opgeslagen.
Bij het inschakelen zat de dimmer altijd starten op de maximale stand en daarna terug dimmen naar de laatste geheugenstand, dit om het ontsteken van de lamp te bevorderen.

TECHNISCHE SPECIFICATIES

- Voor 230V lampen
- Dimbare LED-en CFL
- Geschikt voor H03VVH2x0,75mm²
- Overspanningsbeveiliging: 2,5kV
- Ingebouwde, niet verwisselbare zekering: T1,6AH 250V~
- Beschermingsklasse II

(GB) ASSEMBLY INSTRUCTION (FIG. 1)
Unscrew the closing screws A. Take out the cover B and the button C. Unscrew the screws D of the cord anchorage E. Strip the cable to be connected respecting the quotes indicated. Connect supply cable to the terminals L and N of the electronic card. Connect lamp cable to the terminal identified by symbol ∞ of the electronic card. Mount cord anchorage E using the screws D. Mount cover B and button C, screwing the screws A.

USE INSTRUCTION
ON and OFF: quick pressure (less than 1 sec.)
MIN. and MAX. : Continuous pressure (at every release of the button pressure the direction of the dimming is inverted).
Memorization of the latest setting made. It keeps the memory of last dimming, even in case of switching-off from a controlled electrical socket; At ON, in order to help ignition of the lamp, it goes to the max. dimming value, after that it reaches latest memorized value.

TECHNICAL SPECIFICATIONS

- For 230V lightbulbs
- Dimmable LED- and CFL
- Suitable for H03VVH2x0,75mm²
- Overvoltage protection: 2,5kV
- Built-in, non-replaceable fuse: T1,6AH 250V ~
- Protection class II



D Dieses Bildzeichen auf Produkt oder Verpackung bedeutet, dass das Produkt nicht mit dem übrigen Haushaltsabfall entsorgt werden darf.
NL Dit symbool op het product of de verpakking betekent dat dit product niet met het overige huishuisvuil weggegooid mag worden.
F La présence de ce symbole sur le produit ou l'emballage indique que ce produit fait l'objet d'une collecte séparée et ne doit pas être jeté avec les déchets ménagers courants.
GB The presence of this symbol on product or its packaging means that the product should not be disposed of with your other household waste.

220-240V a.c. 50/60Hz 4W-150W
11W-25W CFL Dimmable (Max. 4x)
4W-25W LED Dimmable (Max. 4x)

1004P (weiß&schwarz)
1004AP (transparent)

FIG. 1

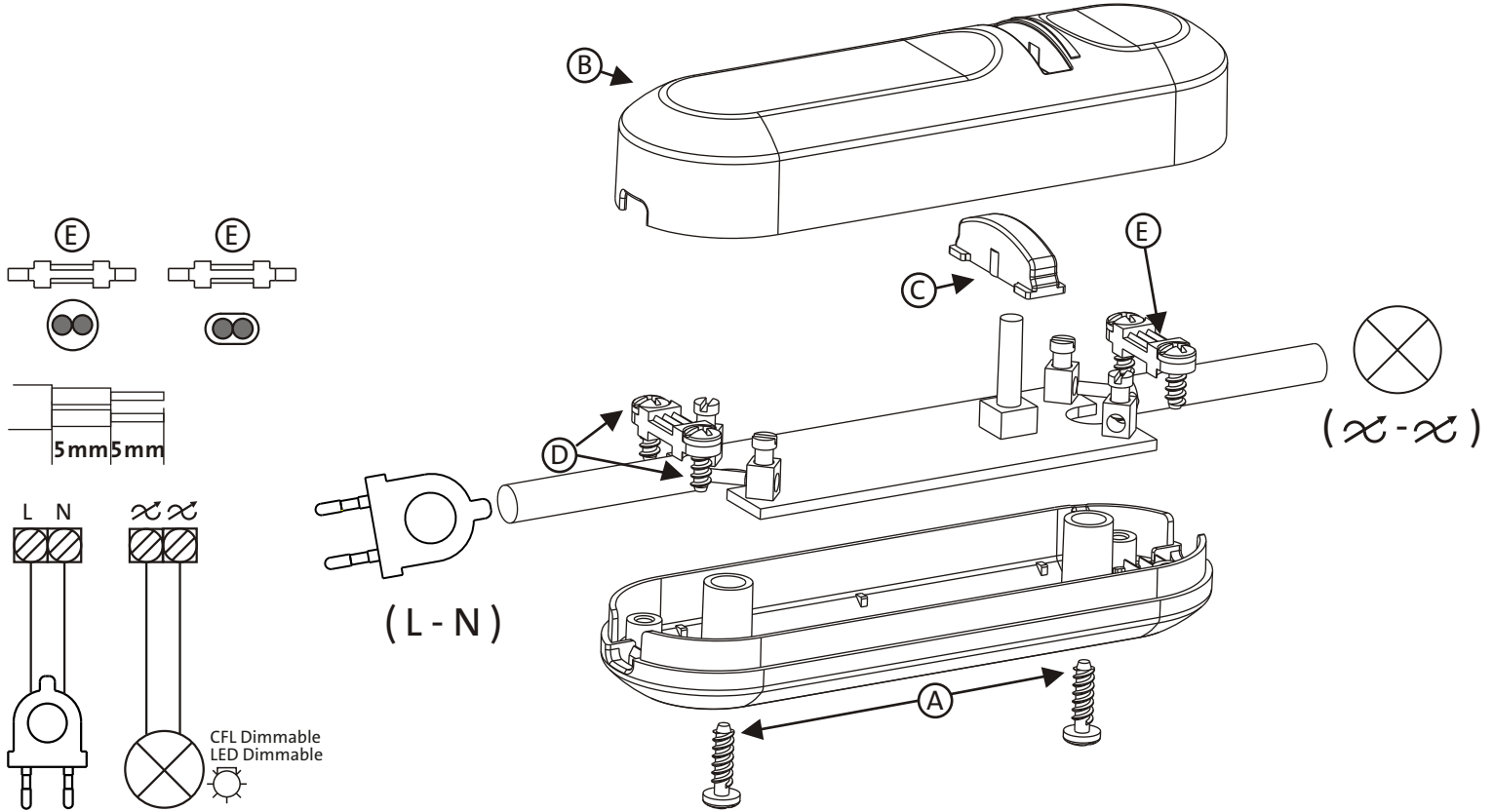

(GZ) NÁVOD K MONTÁŽI (FIG. 1)
Odšroubujte kryt. Sejměte kryt B a tlačítko C. Odšroubujte šrouby tahového odlehčení E. Kabel odizolujte (dle výkresu nahoře) a připojte na svorky primární strana L a N destičky. Kabel lampy připojte sekundárně na označené svorky ∞ destičky. Sestavte dohromady odlehčení tahu E, při němž použijete šrouby D. Sestavte dohromady kryt B a tlačítko C, při němž použijete šrouby A.

NÁVOD K POUŽITÍ
Způsob funkce zapnutí a vypnutí: rychlé stlačení (během 1 sekundy)
Stmívání tma-světlo: dlouhé stlačení (změna směru stmívání při odlehčení a opětovném stlačení).
Stmívač má funkci paměti a uchovává poslední použité nastavení. Díky zapojení zásuvce je uchováno permanentní nastavení světlosti i při odpojení. Při zapojení jde stmívač nejprve na maximální světlost, aby umožnil zažehnutí žárovky a potom na poslední nastavenou hodnotu.

- TECHNICKÉ SPECIFIKACE**
- Pro žárovku 230V
 - Stmívatelná LED a CFL
 - Vhodné pro H03VVH2x0,75mm²
 - Ochrana proti přepětí: 2,5 kV
 - Vestavěná nevyměnitelná pojistka: T1.6AH 250V ~
 - Třída ochrany II

(E) INSTRUCCIONES DE MONTAJE (FIG. 1)
Desenrosca los tornillos de cierre A. Quite la tapa B y el botón C. Desenrosca los tornillos D de la pieza presacable E. Pelar el cable de conexión con respecto a las medidas indicadas. Conectar el cable de alimentación a los terminales L y N de la tarjeta electrónica. Conectar el cable de la lámpara al terminal identificado con el símbolo ∞ de la tarjeta electrónica. Montar la pieza presacable E usando los tornillos D. Montar la tapa B y el botón C, atornillando los tornillos A.

INSTRUCCIONES DE USO
ON y OFF: presión rápida (menos de 1 segundo) Mínimo y máximo: presión continua (a cada liberación del botón, se invierte el sentido de la regulación) Memorización de la última regulación efectuada. Se mantiene la memoria de la última regulación efectuada, incluso en el caso de que se desconecte de la toma de corriente. En el encendido, para facilitar el encendido de la lámpara, el regulador llega al valor máximo de regulación para después volver al último valor último memorizado.

- ESPECIFICACIONES TÉCNICAS**
- Para lámparas a 230V
 - LED regulable y CFL
 - Adecuado para cable H03VVH2x0,75mm²
 - Protección contra sobretensiones: 2,5kV
 - Fusible incorporado no reemplazable: T1.6AH 250V ~
 - Clase de protección II

(H) SZERELÉSI ÚTMUTATÓ (FIG. 1)
Távolítsa el a csavarokat. A "B" jelű fedelet és a "C" jelű nyomógombot vegye le. A tehermentesítő csavarjait "E" csavarja le. Csupaszolja le a kábelvéget és a bejövő oldal L és N pontjára csatlakoztassa. A lámpa kábeljét az elmenő oldal megfelelő pontjaihoz ∞ csatlakoztassa. Az "E" jelű tehermentesítőt a "D" jelű csavar segítségével szerelje össze. A "B" jelű fedelet és a "C" jelű nyomógombot szerelje össze az "A" jelű csavar meghúzásával.

HASZNÁLATI ÚTMUTATÓ
A kívánt funkció szerint ki és bekapcsolásra: gyors megnyomás (egy mp-n belül)
Fényerőszabályzásra sötét- világos:hosszan nyomni (a szabályzás megfordításához elengedni és újra nyomni)
A fényerőszabályzó tartalmaz egy "Memory" funkciót amely eltárolja a legutóbb használt beállítást.
Lekapcsolt tápfeszültségnél is eltárolja az utolsó beállított fényerőt. A tápfeszültség visszatérésekor a szabályzó először max. fényerőt használ a fénycsökkentő lámpa begyújtásához, majd visszaállítja utolsó eltárolt fényerőt.

- MŰSZAKI ELŐÍRÁSOK**
- 230V-os izzóhoz
 - Dimmable LED és CFL
 - Alkalmos H03VVH2x0,75mm²-hez
 - Túlfeszültség-védelem: 2,5 kV
 - Beépített, nem cserélhető biztosíték: T1.6AH 250V ~
 - II. Védelmi osztály

(I) ISTRUZIONI DI MONTAGGIO (FIG. 1)
Svitare le viti di chiusura A. Togliere il coperchio B e il pulsante C. Svitare le viti D della piastrina serracavo E. Sguainare e spellare il cavo da collegare come da misure indicate. Collegare l'alimentazione ai morsetti L ed N della scheda elettronica. Collegare il cavo lampada ai morsetti contrassegnati ∞ della scheda elettronica. Assemblare la piastrina serracavo E utilizzando le viti D. Assemblare il coperchio B e il pulsante C, avvitando le viti A.

ISTRUZIONI D'USO
Accensione e spegnimento: pressione veloce (inferiore ad 1 sec.)
Regolazione min. - max. : Pressione continua (inversione del senso di dimming ad ogni rilascio e successiva pressione)
Memorizzazione dell'ultima regolazione effettuata. Mantiene memoria ultimo dimming anche in caso di spegnimento da presa comandata. All'accensione, per favorire innesco lampada, si porta al valore max. di dimming per poi raggiungere il valore ultimo memorizzato.

- SPECIFICHE TECNICHE**
- Per lampadina da 230V
 - LED e CFL dimmerabili
 - Adatto per H03VVH2x0,75mm²
 - Protezione di sovratensione: 2,5 kV
 - Fusibile non sostituibile incorporato: T1.6AH 250V ~
 - Classe di protezione II



CZ Toto zobrazení na výrobku nebo na obalu znamená, že výrobek nelze likvidovat do běžného domácího odpadu.
H A termékén vagy a csomagoláson megjelenő kijelzés azt jelenti, hogy a terméket nem lehet a szokásos háztartási hulladékban elhelyezni.
E La presencia de este símbolo en el aparato o en el embalaje indica que llegado el final de la vida útil del producto, no debe depositarse con los residuos domésticos, sino en un sitio especialmente habilitado para ello.
I La presenza di tale simbolo riportato sull'apparecchiatura o sulla sua confezione indica che il prodotto alla fine della propria vita utile deve essere raccolto separatamente dagli altri rifiuti.